



NÓS.MOVEMOS.FUTURO.

Design leve e eficiente
para veículos do futuro

www.kirchhoff-automotive.com

 **KIRCHHOFF**
AUTOMOTIVE

Global Player e Parceiro de Desenvolvimento da Indústria Automóvel

— A KIRCHHOFF Automotive é um parceiro de desenvolvimento da indústria automóvel. Estamos presentes em todo o mundo como fornecedores de soluções globais de estruturas metálicas e híbridas para carroçarias e chassis, como crash management systems e barras transversais.

A empresa familiar, fundada em 1785, pertence ao atual grupo KIRCHHOFF que engloba as áreas de negócio Automotive, Ecotec, Mobility e WITTE Tools.

A KIRCHHOFF Automotive Com mais de 9.000 colaboradores e cerca de 30 unidades de produção em 11 países, representa a principal área de negócios do grupo KIRCHHOFF. Enquanto Global Player, oferece aos nossos clientes na Europa, Ásia e América do Norte, componentes de carroçaria complexos através de uma cadeia logística de custos otimizados.

Ao desenvolver produtos e tecnologias inovadoras, a KIRCHHOFF Automotive está a concentrar-se na rentabilidade, oferecendo design mais leve aos automóveis do futuro. Assim, logo na fase de desenvolvimento de novos modelos de veículos, os nossos clientes beneficiam do nosso know-how, como a aplicação de combinações híbridas de aço-alumínio ou metal-plástico. A tecnologia avançada do parcial press hardening permite-nos fabricar produtos em aço com diversos níveis de resistência e, conseqüentemente, componentes de carroçaria otimizados em termos de peso e de resistência ao impacto.

Uma das nossas principais competências incluem ainda global Program Ma-

nagement que assegura a execução eficiente dos projetos.

A nossa cadeia produtiva com as tecnologias essenciais de estampagem, soldadura e o tratamento de superfícies garante standards uniformes de fabrico e de produção a nível internacional. Produtos como crash management systems, painéis frontais e barras transversais são montados em fábricas just-in-time próximas do cliente resultando nos mais variados conjuntos.

Contudo, a nossa prioridade não está apenas centrada em processos e máquinas, mas também, e de um modo muito especial, nos nossos colaboradores. Só com uma grande motivação conseguiremos, juntamente com os nossos clientes, atingir os objetivos que traçamos e o sucesso a longo prazo.

J. WOLFGANG KIRCHHOFF,

é o CEO da KIRCHHOFF Automotive. Há quatro gerações que a empresa pertence à família Kirchoff. Responsabilidade corporativa e compromisso social são valores de grande importância em todas as decisões empresariais.



Os nossos produtos

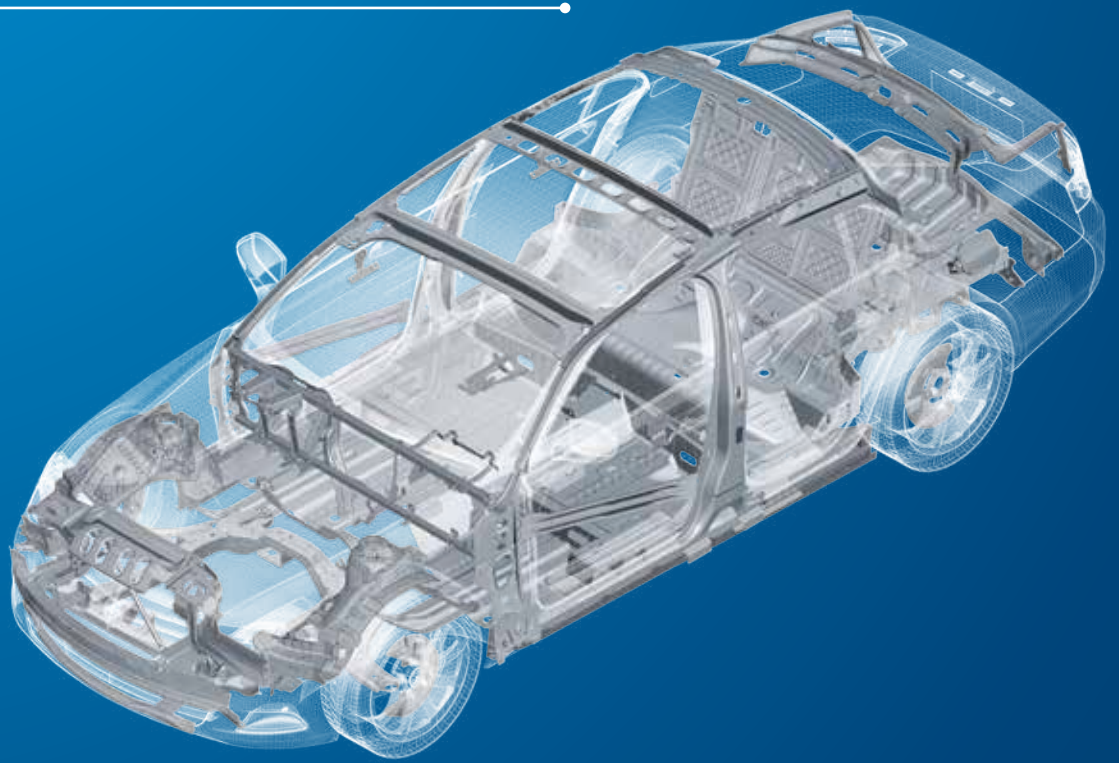

Muitas vezes, o todo é mais que a soma das partes. Por esse motivo, não oferecemos apenas peças isoladas aos nossos clientes, mas sobretudo conjunto de componentes: para o setor dos veículos ligeiros de passageiros produzimos, a título de exemplo, painéis frontais, sistemas de para-choques, barras transversais, longarinas, travessas e travessas para chassis. A nossa gama de produtos para o setor dos veículos comerciais abrange, entre outros, cárteres de eixos, travessas, dispositivos antiencastamento frontais e cintas para depósitos.

Os nossos produtos são essencialmente fabricados em aço com espessuras até 12 mm e níveis de resistência até aos 2.000 MPa, assim como em alumínio. Combinamos ainda diversos materiais num tipo de construção híbrido para o setor automóvel de construção leve. A nossa carteira de clientes inclui praticamente todos os fabricantes de automóveis.

As nossas principais competências

— Tudo num único fornecedor: seguindo este princípio, acompanhamos os nossos clientes em todo o processo de desenvolvimento e produção. Este é o nosso ponto forte.



Global Program Management

A estratégia base dos grandes fabricantes de automóveis exigem planeamento e produção a nível mundial. Presença internacional e capacidade de desenvolvimento são fatores importantes para a competitividade, hoje e no futuro.

O Program Management da KIRCHHOFF Automotive proporciona, a qualquer altura e em qualquer etapa, uma visão geral sobre a situação de todos os projetos KIRCHHOFF Automotive.

Todos os procedimentos são standard e comparáveis à escala mundial, com

um planeamento otimizado dos recursos necessários.

Os nossos Centros de Engenharia de Processos, interligados a nível mundial, garantem a aplicação de conceitos de produção normalizados nas nossas unidades na Europa, Ásia e América do Norte, permitindo-nos assegurar, juntamente com os nossos fornecedores, conceitos otimizados de logística em todo o mundo e a uniformização de elevados padrões de qualidade.

4



Investigação & Desenvolvimento

- Conceitos de design
- Método dos Elementos Finitos
- Construção de protótipos
- Ensaios
- Desenvolvimento de tecnologias



Construção de novas ferramentas

- Dispositivos
- Ferramentas por transferência
- Ferramentas de corte e estampagem



MAIS INFORMAÇÕES

Veja as nossas principais competências e tecnologias no nosso website

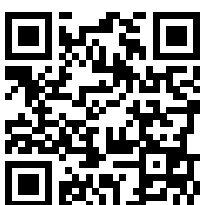

www.kirchhoff-automotive.com

Construção leve

O princípio é muito simples: menos material significa menos peso, como tal menos consumo de combustível e, por último, menos impacto ambiental. Produzir componentes cada vez mais leves – com maior resistência, requer as mais modernas tecnologias. O nosso conceito integrado de construção leve garante uma conceção dos componentes

com a geometria ideal e o material certo no local certo. Este processo global de desenvolvimento corresponde tanto às necessidades dos nossos clientes em termos de produto e processo, como em termos de rentabilidade.

Painel frontal
aço / plástico

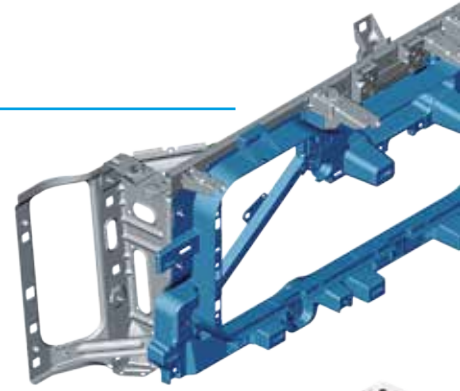

Suporte do eixo dianteiro
em construção monocoque



Crash management
system híbrido

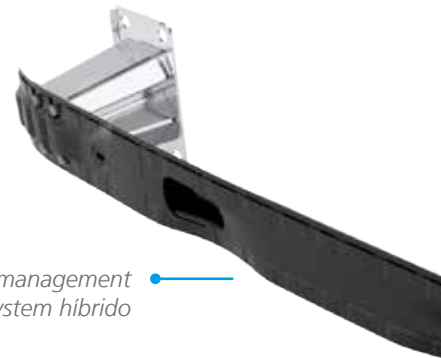

Estampagem

- Estampagem a frio
 - Força da prensa: 80-2.500 t
 - Resistências até 1.200 MPa
 - Espessuras: 0,7-12 mm
- Endurecimento por prensagem
 - Força da prensa: 800-1.200t
 - Estampagem para aços de altíssima resistência
- Dobragem CNC
 - Perfis abertos e fechados em aço de alta resistência
 - Aplicação martensítica



Soldadura

- Soldadura a Laser
 - 3D: Robot com Scan Box
 - 3D: Twin Robot com Flip Flop
 - 2D: Posição do laser é movida pela mesa X-Y para peças de alta precisão
 - 1D: Posição de Laser fixa para aplicações de Tubo linear
- Soldadura MAG/MIG
- Soldadura por resistência
- Soldadura com fio duplo
- Brasagem MIG
- Colagem
- Ligações mecânicas
- Aparafusar
- Rebitagem
- Ligações híbridas



Superfície

- Eletrodeposição catódica
- Pintura a pó
- Selar
- Encerar



Foco nos colaboradores

Os nossos valores “Honestidade & Fiabilidade”, “Confiança & Respeito” e “Responsabilidade social, ambiental & cultural” transmitem orientação e segurança. Constituem a base da nossa atividade quotidiana e pautam o nosso comportamento perante os nossos colegas, colaboradores, superiores hierárquicos e os nossos parceiros de negócio. Juntos trabalhamos para atingir um objetivo: NÓS.MOVEMOS.FUTURO.

Empresa familiar

Há quatro gerações que o grupo KIRCHHOFF pertence à família de empresários Kirchoff. Na qualidade de uma média empresa gerida pelos proprietários, sentimo-nos ligados à tradição e empenhados no futuro.

As empresas familiares são a espinha dorsal da sociedade. Temos esta responsabilidade sempre presente. “Honestidade & Fiabilidade”, “Confiança & Respeito” e “Responsabilidade social, ambiental & cultural” são valores que imprimem o seu cunho à nossa cultura empresarial.

A nossa atividade diária caracteriza-se pelo nivelamento das estruturas hierárquicas e por processos de decisão

rápidos. A filosofia da nossa empresa baseia-se na sustentabilidade.

A nossa visão

- A KIRCHHOFF Automotive é líder mundial no desenvolvimento e fornecimento de estruturas best-in-class para carroçarias e chassis de veículos automóveis.
- A empresa apresenta um crescimento rentável e sustentado que lhe permite ter autonomia financeira e manter-se na posse da família.
- A KIRCHHOFF Automotive rege-se pelo princípio do desempenho e defende o mais alto nível de serviço ao cliente.
- A empresa valoriza a capacitação dos seus funcionários e promove ativamente a sua saúde e a sua satisfação.

Gerações e culturas

A KIRCHHOFF Automotive com mais de 9000 colaboradores em três continentes, Ásia, Europa e América, reúne gerações e culturas em todo o mundo. Colocámos conscientemente à frente de cada uma das nossas cerca de 30 unidades de produção, diretores de origem local, pois eles constituem o elo perfeito entre ação local e pensamento global.

Reuniões regulares não existem apenas ao nível do Conselho de Administração.

Noutros níveis hierárquicos, os nossos colaboradores reúnem-se também para um intercâmbio contínuo de experiências.

Os colaboradores são importantes

As nossas reuniões de desenvolvimento anuais entre cada colaborador e o seu superior estabelecem uma informação contínua sobre pontos fortes e potenciais de desenvolvimento. É acordado um plano individual de desenvolvimento com medidas concretas, adaptadas a cada colaborador. Disponibilizamos ainda programas de desenvolvimento para cargos de liderança ou programas de gestão de talentos. Juntamente com os nossos colaboradores queremos desenvolver uma organização com uma cultura de aprendizagem, de forma a ultrapassar desafios futuros, pois: NÓS.MOVEMOS.FUTURO.

Foco nas pessoas

Também a prioridade do Sistema de Produção da KIRCHHOFF Automotive (KAPS) não se centra apenas em processos e máquinas, mas também nos colaboradores que asseguram que tudo possa decorrer sem problemas. Os sete princípios KAPS aplicam-se a todos, desde a Direção da empresa à produção, passando pelos cargos administrativos.

CONCILIAR A ATIVIDADE PROFISSIONAL E A VIDA FAMILIAR

Este lema está subjacente ao propósito de melhorarmos a nossa atividade para os trabalhadores. A promoção da família é algo que nos é caro. Com uma política de pessoal que promova a família, a KIRCHHOFF Automotive estará a contribuir para uma excelente conciliação entre as várias vertentes, familiar, pessoal e profissional.



 **KIRCHHOFF**
AUTOMOTIVE

KIRCHHOFF Automotive Portugal, S.A.
Av. 16 de Maio, Zona Industrial Norte de Ovar
3880-102 Ovar
PORTUGAL
Telefone +351 256 579 210
Fax +351 256 579 224
ovar.pt@kirchhoff-automotive.com

KIRCHHOFF Automotive Portugal, S.A.
Unidade Industrial de Cucujães
Lugar de Faria de Cima
3720-758 Cucujães
PORTUGAL
Telefone +351 256 886 102
Fax +351 256 886 101
cucujaes.pt@kirchhoff-automotive.com

info@kirchhoff-automotive.com
www.kirchhoff-automotive.com

